

## SPECIFICATIONS TECHNIQUES

### Maille 25x25 (vide 17x17) Ht 40 mm. Nez inclus

#### Caractéristiques

Type de maille	Mini maille ouverte
Entraxe maille	25 x 25 (17x17) mm
Epaisseur surface pleine	-
Epaisseur totale	40 mm
Superficie libre	45 %
Poids	21.5 Kg/m <sup>2</sup>

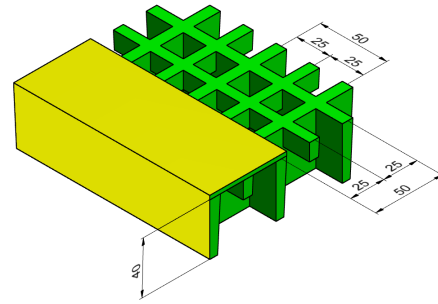

Dimensions stds possibles	4000 x 307 (se renseigner)		
Type de surface	Silicée - (Concave - Conductrice)*1		
Certifications	Conformité caillebotis armé fibre de verre	: Norme DIN 24537-3 et BS 4996-6	
	Résistance silice	: Norme DIN 51130 - Valeur R13-V10	
	Application navale	: ABS - RINA - Bureau Veritas	
	Résistance à la corrosion	: Norme ISO 9227	
Type de résine	Résistance à la corrosion	Coloris *2	Caractéristiques d'autoextinguibilité
Polyester HQ	Bonne	Vert - nez jaune /	ASTM E84 : Classe 1
Isophthalique *1	Optimale	Gris - nez noir*1	AFNOR NF P 92-501 : M1
Vinylester *1	Excellente	Nous consulter	AFNOR NF F 16-101 : F1
			DIN 4102 : B1
			Euroclasse EN 13501 : Bfl - s1

Tolérances: Epaisseur ±2 mm, Dimensions: ±5 mm.

\*1: Sur commande uniquement.

\*2: Autres coloris: nous consulter.

\*3: Non renouvelé

A fixer impérativement (sauf dans cadre)

## Résistances mécaniques

Charge statique  
concentrée  
transversale

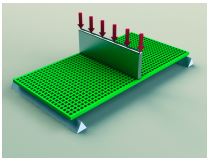

Charge maximale pour des charges concentrées			
Vide \ Flèche	Flèche		Charge maxi ** DaN/m
	1/100 <sup>e</sup>	1/200 <sup>e</sup>	
600 mm	504	252	2550
800 mm	284	142	1910
1000 mm	180	90	1530
1200 mm	126	63	1270

\*\* Charges maximales suggérées sécurité 5. Rappel: 1 DaN= ~1 Kg -- 1 Kn= ~100kg

APRES EPUISEMENT DU STOCK, CE TYPE DE MARCHE SERA REMPLACÉ PAR DES PANNEAUX DE  
4011 x 319 mm Maille 25.4 x 25.4 Ht 38 mm.

Les valeurs indiquées dans les tableaux ci-dessus sont à titre indicatives. La société se réserve le droit de modifier sans préavis ces données suivant l'évolution des produits. Les valeurs peuvent varier de ±15% suivant l'environnement et les conditions d'applications.